

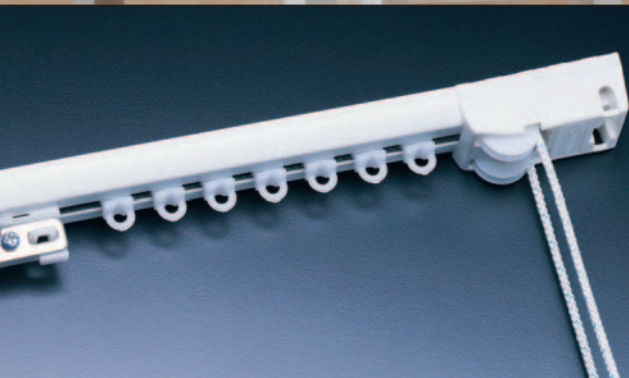

1.1.36

Best_421



1:1

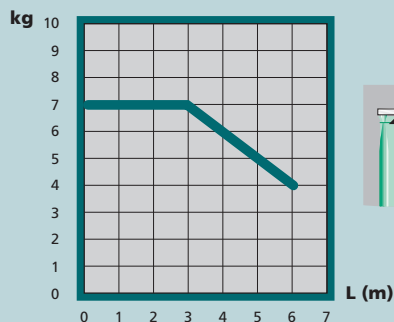
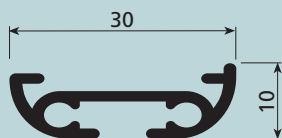

USE

UTILIZZO - USE - USO
USO - UTILISATION - ANWENDUNG
GEBRUIK - ИСПОЛЬЗОВАНИЕ

SISTEMA ULTRAPIATTO PER TENDE ARRICCIATE AD USO PRINCIPALMENTE DOMESTICO. IL RIDOTTO INGOMBRO LO RENDE ADATTO IN PRESENZA DI SERRAMENTI IN ALLUMINIO.

Azionamento con corde.

Indicato per tendaggi L 600 cm max ed H 300 cm di peso fino 4 kg.

L'apertura può essere centrale, laterale, multipla o asimmetrica.

Il sistema è indicato per installazioni a soffitto tramite chiavette in acciaio a scomparsa.

Lo scorrimento delle corde d'azionamento avviene in canali paralleli indipendenti.

Lo scorrimento è garantito da scivoli autolubrificanti in polietilene.

ULTRA-FLAT DRAPED CURTAIN SYSTEM MAINLY FOR DOMESTIC USE; THE LIMITED OVERALL SIZE MAKES IT SUITABLE FOR USE WITH ALUMINIUM FRAMES.

Cord operated. For use with curtains 600 cm W max and 300 cm H weighing up to 4 kg.

The opening can be central, lateral, multiple or asymmetric.

The system is suitable for ceiling installations using inset steel keys.

The operating cords run in independent side-by-side channels.

Sliding is guaranteed by self-lubricating polyethylene slides.

SISTEMA ULTRAPLANO DE CORTINAS FRUNCIDAS PARA USO PRINCIPALMENTE DOMÉSTICO; SUS DIMENSIONES REDUCIDAS LO HACEN ADECUADO PARA EMPLEARSE EN VENTANAS DE ALUMINIO.

Accionamiento mediante cordones.

Adecuado para cortinas de anchura máx. 600 cm y altura máx. 300 cm, de peso hasta 4 kg.

La apertura puede ser central, lateral, múltiple o asimétrica.

Este sistema es indicado para montajes en techo mediante soportes de llave de acero ocultables.

El deslizamiento de los cordones de accionamiento se realiza en canales paralelos independientes.

El deslizamiento se efectúa mediante correderas deslizantes autolubricadas de polietileno.

SISTEMA ULTRA-PLANO PARA CORTINAS FRANZIDAS PRINCIPALMENTE PARA USO DOMÉSTICO O POUCO ESPAÇO QUE OCUPA TORNA-O INDICADO PARA UTILIZAÇÃO COM CAIXILHOS DE ALUMÍNIO.

Accionamento com cordões.

Indicado para cortinas com largura máxima de 600 cm, altura 300 cm e peso máximo de 4 kg.

A abertura pode ser central, lateral, múltipla ou assimétrica.

O sistema é indicado para instalações no tecto com chavetas de aço ocultáveis.

O deslizamento dos cordões de accionamento é feito em canais paralelos independentes.

O deslizamento é garantido por deslizadores de polietileno autolubrificantes.

SYSTÈME ULTRA-PLAT POUR RIDEAUX DRAPÉS POUR UTILISATION PRINCIPALEMENT DOMESTIQUE. SON ENCOMBREMENT RÉDUIT EN FAIT UN DISPOSITIF PARTICULIÈREMENT ADAPTÉ AU MONTAGE SUR HUISSERIES ALUMINIUM.

Actionnement par drisses.

Indiqué pour rideaux L 600 cm Max et H 300 cm d'un poids maximum de 4 kg.

L'ouverture peut être centrale, latérale, multiple ou asymétrique.

Le système est approprié pour installation plafond par clavettes en acier escamotables.

Le coulisement des drisses d'actionnement se fait en rails parallèles indépendants. Le coulisement est assuré par glissières autolubrifiantes en polyéthylène.

SEHR FLACHE VORHANGSYSTEM ÜBERWIEGEND FÜR DEN PRIVATEN HAUSHALT. DANK DES GERINGEN RAUMBEDARFS EIGNET SICH DAS SYSTEM FÜR ALUMINIUMFENSTER.

Schnurbetätigung

Für Gardinen mit max. L 600 cm und H 300 cm, Gewicht höchstens 4 kg.

Mögliche Öffnungsarten: 2 teilig, einteilig, mehrteilig oder asymmetrisch.

Das System ist für die Deckenmontage mit versenkbaren Schrauben geeignet.

Die Betätigungsschnüre verlaufen in innenliegenden Schnurkanälen.

Selbstschmierende Polyethylenleiter gewährleisten einwandfreies Gleiten.

ZEER PLAT GORDIJSYSTEEM VOOR PRIVAAT GEBRUIK

Koordbediend.

Te gebruiken voor gordijnen van maximum 600 cm breed en 300 cm hoog, met maximum gewicht van 4 kg.

Pakket: centraal, lateraal, meervoudig of asymmetrisch.

Het systeem kan tegen het plafond geplaatst worden met spanners.

De koorden bevinden zich in aparte koordkanalen.

Het glijden is gegarandeerd door zelfsmierende polyethyleenglijders.

СВЕРХПЛОСКАЯ СИСТЕМА ДЛЯ ДРАПИРОВАННЫХ ШТОР ПРЕИМУЩЕСТВЕННО ДЛЯ БЫТОВОГО ИСПОЛЬЗОВАНИЯ. НЕБОЛЬШИЕ РАЗМЕРЫ ОБЕСПЕЧИВАЮТ ВОЗМОЖНОСТЬ УСТАНОВКИ СИСТЕМЫ НА АЛЮМИНИЕВЫХ РАМАХ.

Приведение в действие шнурами.

Рекомендуется для штор Д. 600 см макс. и В. 300 см с весом до 4 кг.

Открытие может быть центральным, боковым, в нескольких точках и несимметричным.

Эта система рекомендуется для потолочной установки при помощи убирающихся стальных креплений.

Движение шнуров осуществляется по параллельным независимым желобам.

Движение осуществляется благодаря самосмазывающимся полиэтиленовым ползкам.



1.1.38

Best_421



CARATTERISTICHE TECNICHE - SPECIFICATIONS CARACTERÍSTICAS - CARACTERÍSTICAS - CARACTÉRISTIQUES EIGENSCHAFTEN - KARAKTERISTIEKEN - ХАРАКТЕРИСТИКИ

- Profilo in lega d'alluminio estrusa 6060 T6 UNI 8278
 - Larghezza 30 mm - Altezza 10 mm
 - Canale di scorrimento: 6 mm
 - Finiture superficiali:
verniciatura poliester bianco RAL 9016; poliester nero RAL 9005 anodizzato argento - oro - bronzo
 - Carrucole in termoplastico antiurto con ruote su perni in acciaio
 - Sormonto in acetilica autolubrificante da 5,5 cm
 - Accessori in acetilica autolubrificante
- 6060 T6 UNI 8278 extruded aluminium alloy track
 - Width 30 mm - Height 10 mm
 - Sliding channel: 6 mm
 - Surface finishes:
RAL 9016 white polyester paint; RAL 9005 black polyester paint silver - gold - bronze anodised
 - Shockproof thermoplastic pulleys with wheels on steel journals
 - 5.5 cm self-lubricating acetylic overlap
 - Self-lubricating acetylic accessories
 - Perfil en aleación de aluminio extruido 6060 T6 UNI 8278
- Anchura 30 mm - Altura 10 mm
 - Canal de deslizamiento: 6 mm
 - Acabados de la superficie:
pintura poliéster blanca RAL 9016; poliéster negra RAL 9005 anodizado plata - oro - bronce
 - Polea de termoplástico endurecido con ruedas sobre ejes de acero
 - Sobreposición de acetálico autolubrificante de 5,5 cm
 - Accesorios de acetálico autolubrificante
- Perfil de liga de alumínio extrudido 6060 T6 UNI 8278
 - Largura 30 mm - Altura 10 mm
 - Calha de deslizamento: 6 mm
 - Acabamentos superficiais: tinta de poliéster branca RAL 9016; poliéster preta RAL 9005 - anodizado prateado - dourado - bronze
 - Polias de material termoplástico anti-choque com rodas aplicadas em pernos de aço
 - Sobreposição de resina acetálica autolubrificante de 5,5 cm
 - Acessórios de resina acetálica autolubrificante
- Profil en alliage d'aluminium extrudé 6060 T6 UNI 8278
 - Largeur 30 mm - Hauteur 10 mm
 - Rail de coulissement: 6 mm
 - Finition superficielle:
peinture polyester blanc RAL 9016; polyester noir RAL 9005 anodisé argent - or - bronze
 - Poulies en matériau thermoplastique antichoc avec roues sur pivots en acier
 - Croisement en résine d'acétal autolubrifiante de 5,5 cm
 - Accessoires en résine d'acétal autolubrifiante.
- Profil aus extrudierter Alu-Legierung 6060 T6 UNI 8278
 - Breite 30 mm - Höhe 10 mm - Laufkanal: 6 mm
 - Oberflächen-Finish:
Polyesterlackierung Weiß RAL 9016; poliester Schwarz RAL 9005 Alu eloxiert - Gold - Bronze
 - Umlenkungen aus stoßfestem Thermoplast mit Rollen auf Stahlbolzen
 - Überlappung aus selbstschmierendem Acetal 5,5 cm
 - Zubehör aus selbstschmierendem Acetal



CARATTERISTICHE TECNICHE - SPECIFICATIONS CARACTERÍSTICAS - CARACTERÍSTICAS - CARACTÉRISTIQUES EIGENSCHAFTEN - KARAKTERISTIEKEN - ХАРАКТЕРИСТИКИ

- 6060 T6 UNI 8278 geëxtrudeerd aluminium profiel
 - Breedte 30 mm - hoogte 10 mm
 - Kanaalbreedte 6 mm
 - Afwerking: RAL 9016 wit polyester lak, RAL 9005 zwart polyesterlak, zilver - goud - brons geanodiseerd.
 - Schokbestendige thermoplastic poelies met wielen op metalen as
 - Overlapbeugel tot 5,5 cm
- Профиль из экструдированного алюминиевого сплава 6060 T6 UNI 8278
 - Ширина 30 мм - Высота 10 мм - Желоб: 6 мм
 - Отделка поверхности:
полиэфирная окраска в белый цвет RAL 9016; полиэфирная окраска в черный цвет RAL 9005 - анодирование серебро - золото - бронза
 - Шкивы из противоударного термопласта с колесами на стальных осях
 - Налегающий кронштейн из самосмазывающейся ацеталовой пластмассы 5,5 см
 - Принадлежности из самосмазывающейся ацеталовой пластмассы

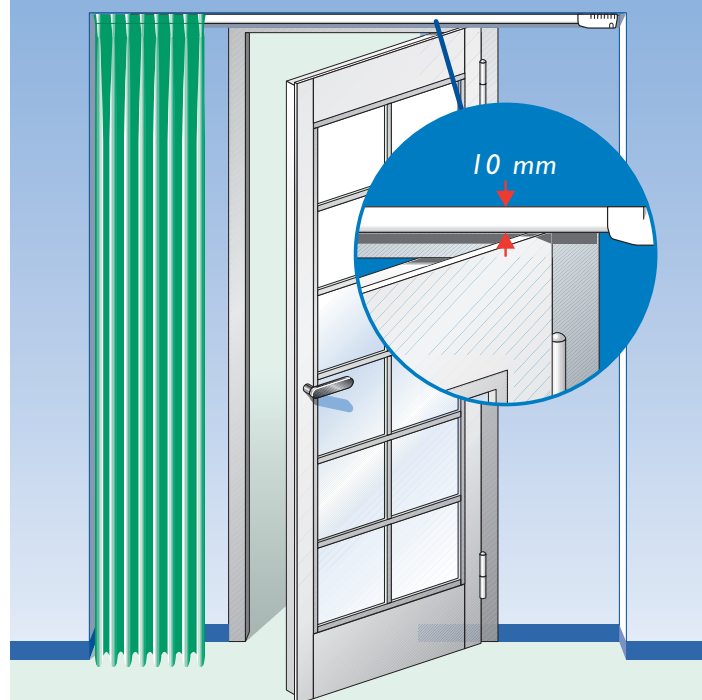

Il sistema Best 421 con soli 10 mm di altezza è il sistema ideale per installazione su serramenti di alluminio.

Best 421 track being only 10 mm high is the ideal for installation on aluminium frames.

El perfil Best 421 tiene un espesor de 10 mm; ello hace especialmente recomendado su uso en carpintería de aluminio.

O sistema Best 421, apenas com 10 mm de altura, é o sistema ideal para instalação em caixilhos de alumínio.

Le système Best 421 avec une hauteur de seulement 10 mm est idéal pour une pose sur chassis.

Das System Best 421 mit nur 10 mm Höhe das ideale System zum Einbau an Aluminiumfensterrahmen.

Het systeem Best 421 met hoogte van slechts 10 mm is ideaal voor plaatsing op aluminium chassis.

Система Best 421 высотой всего лишь 10 мм - это идеальное решение для установки на алюминиевые окна.

INSTALLAZIONE

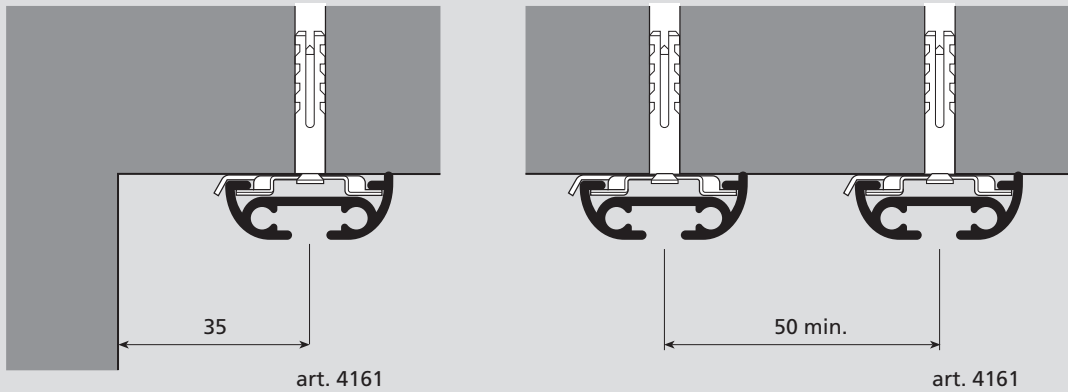

INSTALLATION
 INSTALACIÓN
 INSTALAÇÃO
 INSTALLATION
 INSTALLATIE
 УСТАНОВКА

POSIZIONAMENTO SUPPORTI

SUPPORT POSITIONING
 DISTANCIA ENTRE SOPORTES
 POSIÇÃO DOS SUPORTES
 POSITION DES SUPPORTS

ANBRINGUNG DER HALTERUNG
 POSITIE VAN DE STEUNEN
 РАЗМЕЩЕНИЕ КРОНШТЕЙНОВ

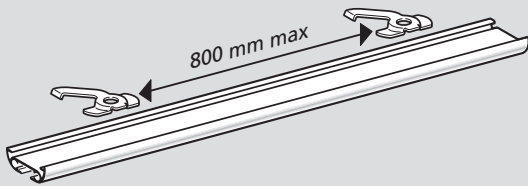

CARRUCOLA INTERMEDIA

INTERMEDIATE RETURN PULLEY
 POLEA INTERMEDIA
 POLIA CENTRAL
 POULIE CENTRALE

ZWISCHENUMLENKER
 CENTRALE POELIE
 ЦЕНТРАЛЬНЫЙ БЛОК

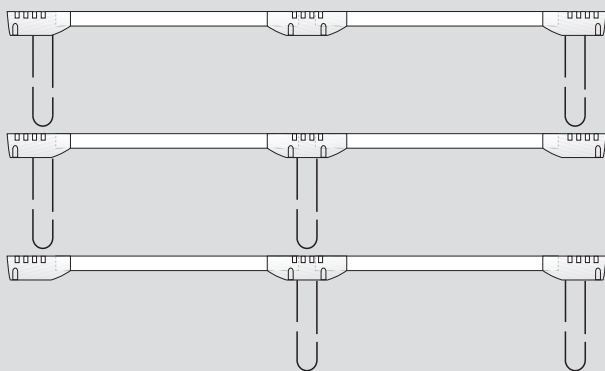

art. 4487

SCIVOLI

GLIDERS
 CORREDERAS
 DESLIZADORES
 GLISSEURS

GLEITER
 GLIJIDERS
 БЕГУНКИ

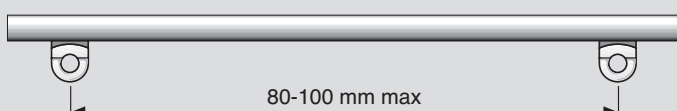

CONFEZIONI CONSIGLIATE

A RAPPORTO DI ARRICCIATURA
 THE SPACE BETWEEN THE PLEATS
 RAPPORT DE FRUNCIDO
 RELAÇÃO DE FRANZIDO
 INDIQUE LA DISTANCE ENTRE PLIS
 GIBT DEN RAFFRAPPORT AN
 GEEFT DE AFSTAND TUSSEN DE PLOOIEN AAN
 ВИД ДРАПИРОВКИ

SUGGESTED STYLES OF CURTAINS
 TIPOS DE CONFECCIÓN
 TIPOS DE CORTINAS ACONSELHADOS
 CONFECTION CONSEILLÉE
 EMPFOHLENE VORHANGBÄNDER
 AANBEVOLEN CONFECTIE
 МОДЕЛЬ

B NASTRO - TAPE
 CINTA - FITA
 GALON - BAND
 LINT - ЛЕНТА

	A	B
	1:2	art. 770 - h 65 mm art. 768 - h 30 mm
	1:1,5	art. 773 - h 90 mm art. 387
	1:2	art. 773 - h 90 mm art. 387
	1:2	art. 768 - h 30 mm art. 738 - h 65 mm
	1:2	art. 768 - h 30 mm art. 738 - h 65 mm



1.1.40

Best_421

ANGOLI - ANGLES - ANGULOS - ÂNGULOS
ANGLES - WINKEL - HOEKEN - УГОЛ

